

CARRETILLAS ELEVADORAS

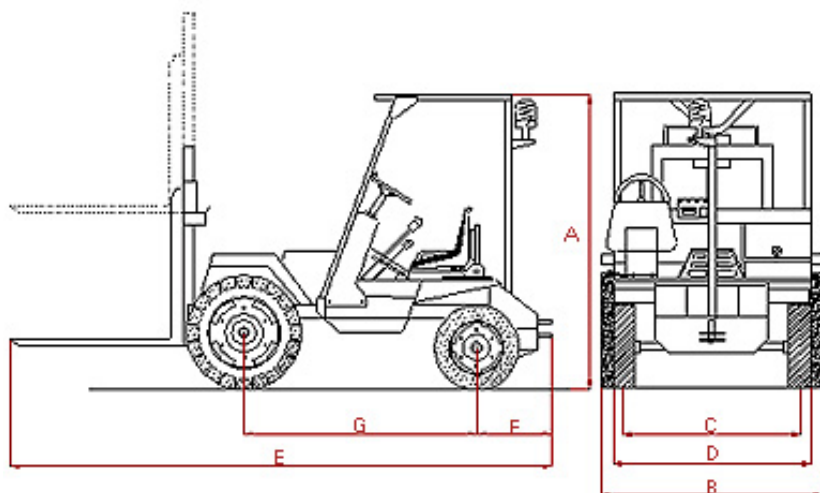

| | |
|----------|--|
| A | |
| B | |
| C | |
| D | |
| E | |
| F | |
| G | |

TH-160

Carga útil

Ruedas

Motrices

Directrices

10,5/75-15,3 y 8,0/75-15,3

Motor diesel

Potencia

Nº Cilindros

Refrigeración

32 C.V.

3

Por agua

Transmisión

Hidroestática a las 4 ruedas

Caja de cambios

Velocidades máximas en carga

Embrague

Dirección

Frenos

Hidroestático a las 4 ruedas

Sistema de vuelco

Peso en vacío

2950

Radio de giro

Exterior

Interior

Puesto de conducción

Opcional

Características Mástil

Tipo

Elevación máxima horquillas

Altura máxima

2820

Altura mástil plegado

Inclinación carga

Capacidad de carga desplazador lateral



M.Z.IMER
www.mzimer.com
comercial@mzimer.com

ZARAGOZA Pol PTR C/1 Parc 12/6 Crta Valmadrid Km 2 50720 La Cartuja Baja Tel 976 57 11 59 Fax 976 57 17 88
MADRID Pol.Juan y Antonio C/ Oriente S/N. 28864 AJALVIR Tel y fax 91 884 40 94
CANARIAS Fernando Llanera nº 1 Urb. Ind. Barranco La Gallina 35200 Telde(Gran Canaria) Tel y fax 928 71 79 29