

MINI EXCAVADORAS

SERIE N

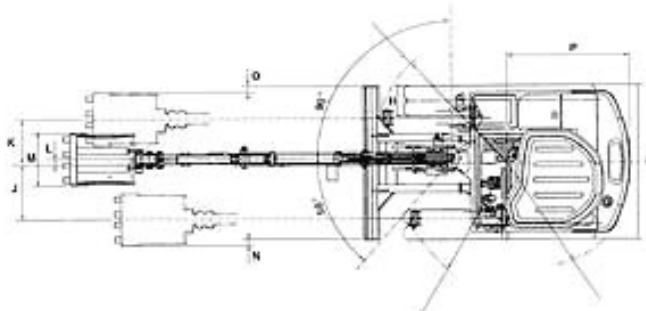

A	4170 mm
B	1470 mm
C	1895 mm
D	1550 mm
E	560 mm
F	2320 mm
G	365 mm
H	300 mm
I	1550 mm
J	560 mm
K	460 mm
L	50 mm
M	500 mm
N	50 mm
O	60 mm

MZ-28N

PRESTACIONES

Capacidad cuchara estándar	0.08 m
Anchura cuchara estándar	500 mm
Peso operativo O.G. techo	2500/2610 kg
Peso operativo O.H. techo	2645/2755 kg
Velocidad de rotación	10.0 rpm
Velocidad de desplazamiento	2.3/4.5 km/h
Pendiente superable	30°
Presión en el suelo	26.55 kPa
Fuerza excavación cliente cuchara	19.6 kN (2000 kgf)
Máxima fuerza excavación brazo	13.2 kN (1350 kgf)

MOTOR

Modelo	3 TNV76
Nº cilindros y cilindrada	3/1115 cc
Potencia máxima	26,1/3600 rpm
Potencia calibrada	15.7kW 21.0 /2200rpm
Capacidad depósito combustible	37 l.

BRAZO EXCAVACIÓN

Oscilación izquierda/derecha	50°/90°
------------------------------	---------

SISTEMA HIDRÁULICO

Presión calibrada	20.6 Mpa(210kgf/cm)
Caudal de las bombas	29.9 l/minx2 + 19.8 l/min
Capacidad máx. fuerzas auxiliares	49.7 l/min

HOJA DOZER

Dimensiones (anchura x altura)	1550 mm x 365 mm
Movimiento de subida	370 mm
Movimiento de bajada	390 mm



M.Z.IMER
www.mzimer.com
comercial@mzimer.com

ZARAGOZA Pol PTR C/1 Parc 12/6 Crta Valmadrid Km 2 50720 La Cartuja Baja Tel 976 57 11 59 Fax 976 57 17 88
 MADRID Pol.Juan y Antonio C/ Oriente S/N. 28864 AJALVIR Tel y fax 91 884 40 94
 CANARIAS Fernando Llanera nº 1 Urb. Ind. Barranco La Gallina 35200 Telde(Gran Canaria) Tel y fax 928 71 79 29