

MINI EXCAVADORAS

SERIE VX

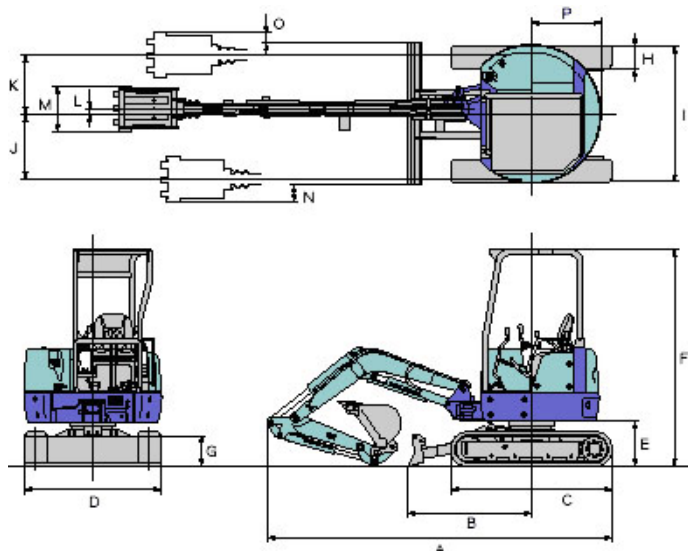

MZ-15NX

A	3380 mm
B	1150 mm
C	1570 mm
D	980(1300) mm 980(1300) mm
E	460 mm
F	2330 mm
G	395 mm
H	230 mm
I	980(1300) mm
J	610 mm
K	615 mm
L	150 mm
M	430 mm
N	355 mm
O	360 mm

PRESTACIONES

Capacidad cuchara estándar	0.044 m
Anchura cuchara estándar	400 mm
Peso operativo O.G. techo	1600/1660 kg
Peso operativo O.H. techo	1695 / 1755 kg
Velocidad de rotación	9.4 rpm
Velocidad de desplazamiento	2.1/4.0 km/h
Pendiente superable	30°
Presión en el suelo	26.5 kPa
Fuerza excavación cliente cuchara	15.7 kN (1600 kgf)
Máxima fuerza excavación brazo	9.35 kN (950 kgf)

MOTOR

Modelo	3TNE68
Nº cilindros y cilindrada	3/784 cc
Potencia máxima	19.4 /3600rpm
Potencia calibrada	9.7 kW /2300rpm
Capacidad depósito combustible	20 l.

BRAZO EXCAVACIÓN

Oscilación izquierda/derecha	55°/80°
------------------------------	---------

SISTEMA HIDRÁULICO

Presión calibrada	20.6 Mpa(210kgf/cm)
Caudal de las bombas	17.2 l/minx2 + 12 l/min
Capacidad máx. fuerzas auxiliares	29,2 lt/min

HOJA DOZER

Dimensiones (anchura x altura)	980-1.300 mm x 235 mm
Movimiento de subida	230 mm
Movimiento de bajada	340 mm



M.Z.IMER
www.mzimer.com
comercial@mzimer.com

ZARAGOZA Pol PTR C/1 Parc 12/6 Crta Valmadrid Km 2 50720 La Cartuja Baja Tel 976 57 11 59 Fax 976 57 17 88
MADRID Pol.Juan y Antonio C/ Oriente S/N. 28864 AJALVIR Tel y fax 91 884 40 94
CANARIAS Fernando Llanera nº 1 Urb. Ind. Barranco La Gallina 35200 Telde(Gran Canaria) Tel y fax 928 71 79 29