

MINI EXCAVADORAS

SERIE VX

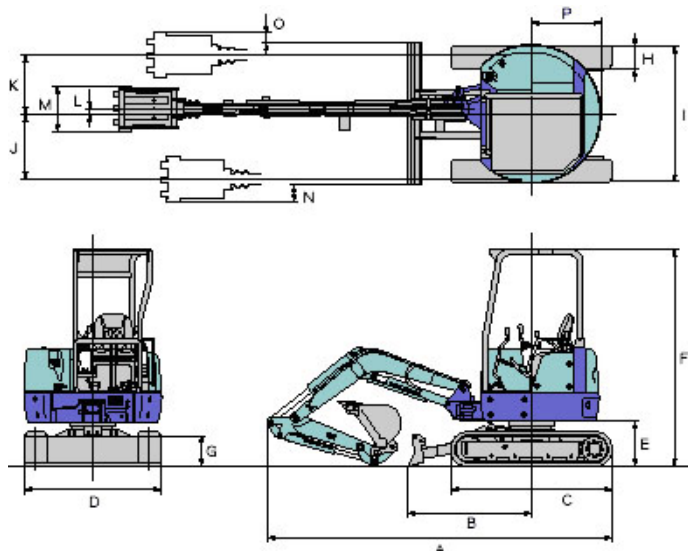

MZ-20VX

A	3810 mm
B	1360 mm
C	1810 mm
D	1500 mm
E	500 mm
F	2410 mm
G	350 mm
H	250 mm
I	1500 mm
J	700 mm
K	650 mm
L	50 mm
M	450 mm
N	175 mm
O	125 mm

PRESTACIONES

Capacidad cuchara estándar	0.07 m
Anchura cuchara estándar	450 mm
Peso operativo O.G. techo	1980/2040 kg
Peso operativo O.H. techo	2110/2170 kg
Velocidad de rotación	10 rpm
Velocidad de desplazamiento	2.3/4.5 km/h
Pendiente superable	30°
Presión en el suelo	27 kPa
Fuerza excavación cliente cuchara	19.6 kN (2000 kgf)
Máxima fuerza excavación brazo	11.8 kN (1200 kgf)

MOTOR

Modelo	3 TNV76
Nº cilindros y cilindrada	3/1115 cc
Potencia máxima	25 /3200rpm
Potencia calibrada	17,6kW /2200rpm
Capacidad depósito combustible	35 l.

BRAZO EXCAVACIÓN

Oscilación izquierda/derecha	60°/80°
------------------------------	---------

SISTEMA HIDRÁULICO

Presión calibrada	20.6 Mpa(210kgf/cm)
Caudal de las bombas	24.6 l/minx2 + 17,6 l/min
Capacidad máx. fuerzas auxiliares	40.6 l/min

HOJA DOZER

Dimensiones (anchura x altura)	1500 mm x 350 mm
Movimiento de subida	340 mm
Movimiento de bajada	370 mm



M.Z.IMER
www.mzimer.com
comercial@mzimer.com

ZARAGOZA Pol PTR C/1 Parc 12/6 Crta Valmadrid Km 2 50720 La Cartuja Baja Tel 976 57 11 59 Fax 976 57 17 88
MADRID Pol.Juan y Antonio C/ Oriente S/N. 28864 AJALVIR Tel y fax 91 884 40 94
CANARIAS Fernando Llanera nº 1 Urb. Ind. Barranco La Gallina 35200 Telde(Gran Canaria) Tel y fax 928 71 79 29