

MINI EXCAVADORAS

SERIE VX

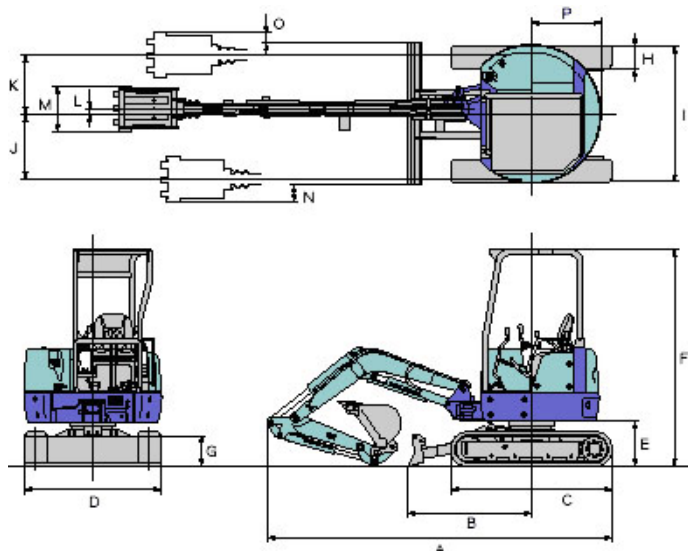

MZ-30VX

A	4370 mm
B	1490 mm
C	2100 mm
D	1550 mm
E	570 mm
F	2470 mm
G	380 mm
H	300 mm
I	1550 mm
J	750 mm
K	510 mm
L	50 mm
M	550 mm
N	200 mm
O	60 mm

PRESTACIONES

Capacidad cuchara estándar	0.09 m
Anchura cuchara estándar	550 mm
Peso operativo O.G. techo	3000/3050 kg
Peso operativo O.H. techo	3100/3150 kg
Velocidad de rotación	9.2 rpm
Velocidad de desplazamiento	2.5/4.8 km/h
Pendiente superable	30°
Presión en el suelo	29 kPa
Fuerza excavación cliente cuchara	26.5 kN (2700 kgf)
Máxima fuerza excavación brazo	15.8 kN (1610 kgf)

MOTOR

Modelo	3 TNV84
Nº cilindros y cilindrada	3/1496 cc
Potencia máxima	24.2/2200rpm
Potencia calibrada	17.8kW /2200rpm
Capacidad depósito combustible	40 l.

BRAZO EXCAVACIÓN

Oscilación izquierda/derecha	50°/90°
------------------------------	---------

SISTEMA HIDRÁULICO

Presión calibrada	21.6 Mpa (220 Kgf/cm)
Caudal de las bombas	34.1 l/minx2 + 19.8 l/min
Capacidad máx. fuerzas auxiliares	34,1 l/min

HOJA DOZER

Dimensiones (anchura x altura)	1550 mm x 380 mm
Movimiento de subida	360 mm
Movimiento de bajada	410 mm



M.Z.IMER
www.mzimer.com
comercial@mzimer.com

ZARAGOZA Pol PTR C/1 Parc 12/6 Crta Valmadrid Km 2 50720 La Cartuja Baja Tel 976 57 11 59 Fax 976 57 17 88
MADRID Pol. Juan y Antonio C/ Oriente S/N. 28864 AJALVIR Tel y fax 91 884 40 94
CANARIAS Fernando Llanera nº 1 Urb. Ind. Barranco La Gallina 35200 Telde(Gran Canaria) Tel y fax 928 71 79 29