

# MINI EXCAVADORAS

## SERIE VX

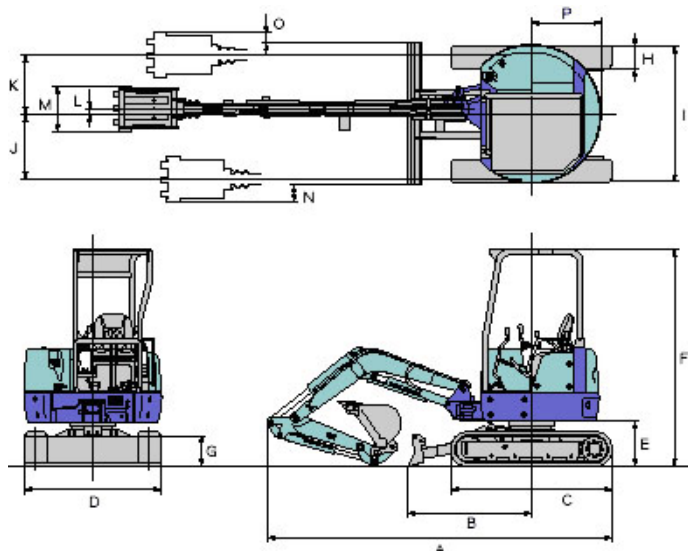

## MZ-35VX

<b>A</b>	4570 mm
<b>B</b>	1560 mm
<b>C</b>	2210 mm
<b>D</b>	560 mm
<b>E</b>	2470 mm
<b>F</b>	1520 mm
<b>G</b>	365 mm
<b>H</b>	510 mm
<b>I</b>	640 mm
<b>J</b>	600 mm
<b>K</b>	50 mm
<b>L</b>	60 mm
<b>M</b>	180 mm
<b>N</b>	845 mm
<b>O</b>	300 mm

### PRESTACIONES

Capacidad cuchara estándar	0.11 m
Anchura cuchara estándar	600 mm
Peso operativo O.G. techo	3300/3410 kg
Peso operativo O.H. techo	3410/3520 kg
Velocidad de rotación	8.8 rpm
Velocidad de desplazamiento	2.5/4.8 km/h
Pendiente superable	30°
Presión en el suelo	29 kPa
Fuerza excavación cliente cuchara	26.5 kN (2700 kgf)
Máxima fuerza excavación brazo	16.0 kN (1630 kgf)

### MOTOR

Modelo	3 TNV84
Nº cilindros y cilindrada	3/1496 cc
Potencia máxima	25,2/2300rpm
Potencia calibrada	18,5kW /2300rpm
Capacidad depósito combustible	35 l.

### BRAZO EXCAVACIÓN

Oscilación izquierda/derecha	50°/90°
------------------------------	---------

### SISTEMA HIDRÁULICO

Presión calibrada	20.6 Mpa(210kgf/cm)
Caudal de las bombas	40,3 lt/min x 2 +24,6 lt/min
Capacidad máx. fuerzas auxiliares	40,3 lt/min

### HOJA DOZER

Dimensiones (anchura x altura)	1520 mm x 365 mm
Movimiento de subida	370 mm
Movimiento de bajada	390 mm



**M.Z.IMER**  
www.mzimer.com  
comercial@mzimer.com

ZARAGOZA Pol PTR C/1 Parc 12/6 Crta Valmadrid Km 2 50720 La Cartuja Baja Tel 976 57 11 59 Fax 976 57 17 88  
MADRID Pol.Juan y Antonio C/ Oriente S/N. 28864 AJALVIR Tel y fax 91 884 40 94  
CANARIAS Fernando Llanera nº 1 Urb. Ind. Barranco La Gallina 35200 Telde(Gran Canaria) Tel y fax 928 71 79 29