

MINI EXCAVADORAS

SERIE VX

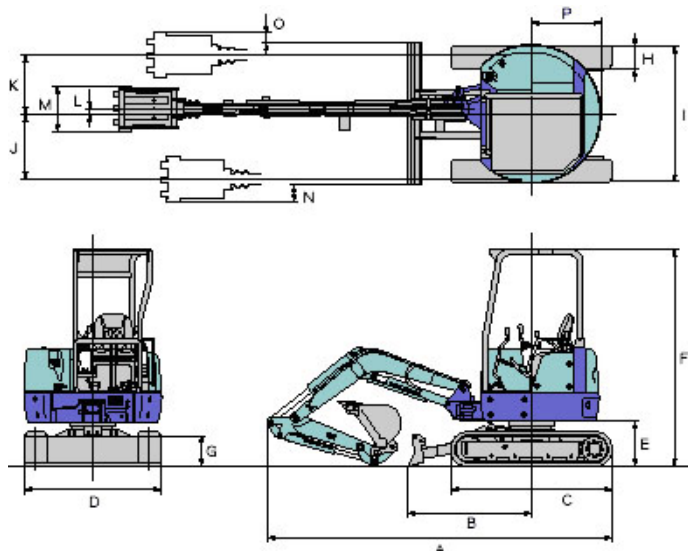

MZ-50VX

A	5220 mm
B	1700 mm
C	2420 mm
D	1950 mm
E	645 mm
F	2460 mm
G	370 mm
H	400 mm
I	1950 mm
J	910 mm
K	900 mm
L	315 mm
M	600 mm
N	235 mm
O	225 mm

PRESTACIONES

Capacidad cuchara estándar	0.16 m
Anchura cuchara estándar	650 mm
Peso operativo O.G. techo	4810/4850 kg
Peso operativo O.H. techo	4950/4990 kg
Velocidad de rotación	9,0 rpm
Velocidad de desplazamiento	2.6/4.8 km/h
Pendiente superable	30°
Presión en el suelo	28 kPa
Fuerza excavación cliente cuchara	35 kN (3570 kgf)
Máxima fuerza excavación brazo	22,1 kN (2260 kgf)

MOTOR

Modelo	4 TNV88
Nº cilindros y cilindrada	4/2189 cc
Potencia máxima	37,1/2300 rpm
Potencia calibrada	27,3 kW/2300rpm
Capacidad depósito combustible	65 l.

BRAZO EXCAVACIÓN

Oscilación izquierda/derecha	50°/87°
------------------------------	---------

SISTEMA HIDRÁULICO

Presión calibrada	24.5 Mpa
Caudal de las bombas	124 lt/min
Capacidad máx. fuerzas auxiliares	65 lt/min

HOJA DOZER

Dimensiones (anchura x altura)	1990 mm x 385 mm
Movimiento de subida	420 mm
Movimiento de bajada	430 mm



M.Z.IMER
www.mzimer.com
comercial@mzimer.com

ZARAGOZA Pol PTR C/1 Parc 12/6 Crta Valmadrid Km 2 50720 La Cartuja Baja Tel 976 57 11 59 Fax 976 57 17 88
MADRID Pol.Juan y Antonio C/ Oriente S/N. 28864 AJALVIR Tel y fax 91 884 40 94
CANARIAS Fernando Llanera nº 1 Urb. Ind. Barranco La Gallina 35200 Telde(Gran Canaria) Tel y fax 928 71 79 29